

YESSYS
研成工业

深圳市研成工业技术有限公司
SHENZHEN YESSYS TECHNOLOGY CO.,LTD

翼闸 摆闸

使用手册

- 使用前请阅读本产品使用手册
- 阅读后请妥善保管，并放在便于保存的地方

YESSYS
研成工业

深圳市研成工业技术有限公司
SHENZHEN YESSYS TECHNOLOGY CO.LTD

电话：0755-27447560
邮箱：frank@yessys.com
网站：www.yessys.com
地址：深圳市龙岗区南湾街道布澜路21号联创科技园联创科技大厦13层



目录

1/产品特点.....	
2/测试对象.....	
3/确认包装内容.....	
4/产品说明.....	
5/遥控器说明.....	
6/操作及设置说明.....	
7/软件安装说明.....	
8/规格.....	
9/外观尺寸图.....	
10/安全注意事项.....	
11/产品保修与服务.....	

1/产品简介

通道闸是我公司经过多年研制、生产的智能化通道管理设备。该设备将机械、电子、微处理器控制及各种读写技术有机地融为一体。通过配置各种不同的读写设备、采用性能可靠的安全保护装置和实时报警系统与方向指示界面及工控ESD测试系统，共同协调实现通道的ESD管控、智能化控制与管理。设备外形采用不锈钢板冲压成型，造型美观大方、防锈、耐用，并且对外采用标准电气接口，能方便地将指纹机、ID卡、IC卡等读卡器集成在本设备上，为出入人员提供文明、有序的通行方式，同时又可杜绝非法人员出入；另外系统还专门设计了满足消防要求的功能，在出现紧急情况时，保证通道畅通无阻，方便人员及时疏散。

2/功能特点

- 2.1 :7吋液晶显示屏显示各种状态及数据。
- 2.2 :直接检测人体手、脚对地实际电阻值，并通过局域网实时上传至后台管理系统。
- 2.3 :可自由设置进出人员权限。
- 2.4 :可对接考勤系统，未测试人员自动邮件推送。
- 2.5 :双回路腕带测试。
- 2.6 :具有零位自检功能，方便用户维护及使用。
- 2.7 :非法进入有报警提示功能。
- 2.8 :防冲功能，在没有接收到开闸信号时，伸缩挡板（摆臂）自动锁死。
- 2.9 :红外/机械双重防夹功能，在伸缩挡板（摆臂）复位的过程中遇阻时，在规定的时间内电机自动停止工作，且力度很小，同时发出报警信号。
- 2.10 :具有自动复位功能，行人读有效卡测试合格后，若在系统规定时间内未通行时，系统将自动取消行人此次通行权限。

3/设备安装与调试

3.1设备安装

- ◆准备好安装设备的工具，并根据装箱清单清点配件。
- ◆明确系统组成和工作方式后，进行整体规划，准备开始安装。
- ◆整好安装设备的地基面后，把设备排列放好。
- ◆定好孔位后，钻好孔，并预埋M12的地脚螺栓或膨胀螺栓。
- ◆将强电电缆线和弱电电缆线用不锈钢地线槽压于地面或用3/4" PVC线管穿好，并用水泥埋到相应的位置。
- ◆将各机箱分别搬到相应的安装位，先逐个对准地脚螺栓位。
- ◆检查系统组成和工作方式是否正确，检查无误后，再进行下步工作。
- ◆打开机箱门，选其中一台设备作为参考基准(最好选中间一台作为参考基准),将机座螺栓孔对准相应的地脚螺栓，并先预紧螺母。
- ◆打开相邻一台机箱门，将机座螺栓孔对准地脚螺栓并对齐已定的基准设备，预紧螺母；若有多台需安装以此类推。
- ◆参考接线图，将电源线、控制线接好，并接好系统保护地线。

- ◆待状态检查和功能调试合格后，再拧紧地脚螺母。

注意：

以上所有操作，均应在断电的情况下操作。
 安装通道闸时，每个通道的左右闸门应对齐。
 接好系统保护地线。
 若设备用于户外，应在设备安装处砌100~200mm高的水泥平台来隔潮，并加顶棚等防晒、防雨设施。
 安装好设备后，状态检查和功能调试合格，方可投入正常使用。

3.2 :设备功能调试

设备状态检查正常后，方可进行下面的功能调试。

3.2.1 :测试系统配置

闸机固定后通电，系统启动后需配置网络IP和数据库IP：

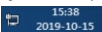
- A :网络IP：分配一个固定的IP地址，并将IP及服务器名称等信息录入系统，录入方式：点显示屏右下角  电脑小图标，按右键打开“网络和共享中心”，选“属性”“Internet协议版本4”，打开窗口后，填写指定IP及服务器，点OK退出。
- B :编辑本机信息：进入系统后，出现测试介面，先关闭测试介面，选择“本机信息”，输入数据库IP(接收数据电脑IP),其它不变，点“保存设置”，关闭该窗口后会自动启动。

3.2.2 :测试系统设置说明

本机信息：

- A :ID编号：测试仪的编号，与后台管理系统对应。
- B :部门和测试点：自行编辑。
- C :测试点、免测周期、外来权限…校准日期等栏均在后台系统设置后同步。
- D :数据库IP：接收数据电脑IP。
- E :数据库名、用户名、密码：供应商提供(固定不变)。
- F :即时显示、即时显示接口：客户要求的接口。
- G :ESD测试功能：可开启和关闭测试功能。
- H :即时上传：客户要求。

3.2.3 :门禁设置

- A :需要读取QTY
- B :下限值 (K)：0-1000 默认为100K，即0.1M欧
- C :同步时间 (秒)：与后台数据交换时间间隔默认60S

3.2.4 :数据查询

查询本机人员属性数据、测试数据

3.2.5 :数据查询

测试数据不准确时需进行校准，校准时需接入对应标准电阻

注意：

在没有接入标准电阻时不可以使用此功能

3.3:ESD测试方法

- A :人员测试时穿ESD静电鞋，站在脚踏板上，有测试腕带时将腕带插入插孔座
- B :刷卡
- C :手指放在触摸片上不动
- D :1-2S后看到显示屏上出现OK,闸门自动开启即可进入

注意：

测试NG时闸门不会开，需要重新刷卡测试

4 :闸机参数设置说明

闸机板接线说明

先设置好控制的闸机类型(三种类型翼闸，摆闸，对开摆闸),人对着闸机接线,不论是主机板还是从机板，左边的接近开关接左到位，中间的接零位，右边的接右到位(注意：翼闸只有2个到位，零位和左到位，右到位不用)，人对着主机板，左边的红外接左红外，中间的接防夹，右边的接右红外。电机线随便接，上电看哪边的电机转向不对就反哪边的电机线。

闸机板参数设置说明：

控制板上电后LCD屏上显示默认状态，默认状态显示控制板此时的“工作模式”（摆闸，对开摆闸，翼闸三种工作模式），以及出，入口通行次数等参数。

控制板上共有5个操作按键，“菜单”“上”“下”“确定”“取消”。按键说明：

菜单：用于进入菜单设置项。

上：用于向上移动菜单项。

下：用于向下移动菜单项。

确定：用于进入菜单项设置项或确定当前修改值。

取消：用于返回上一级菜单或取消当前操作。

菜单的操作：

按“菜单”键，进入密码输入界面，默认密码为：上上下下上下。输入该6位密码，按“确定”即进入菜单。进入菜单后按“上”“下”选择某项功能菜单再按“确定”即可进入功能或数值更改界面，通过按加减键选择或调整到相应数值。

例：要更改闸机工作方式：进入菜单，选择菜单里面“闸机工作方式”——按“确定”（显示当前工作方式）——再按“确定”进入修改工作方式选择界面——按“上”或“下”选择对应工作方式——按“确定”修改成功——设置完成后按“取消”退出(不按取消键，系统会在15秒后自动退出)。

系统菜单说明

- 1:“出入口进出方向配置”:设置闸机左边为入口还是出口；右边为入口还是出口。
- 2:“出入口通行配置”:设置闸机两边（入口和出口）是否允许通行。
- 3:“闸机工作方式”:设置开闸方式，为红外开闸，还是刷卡开闸。
- 4:“出入口记忆功能配置”:开启或关闭出入口通行时是否具有记忆功能，一般用于刷卡开闸时，在一个人刷卡还未通过的情况下，是否记忆其他人的刷卡情况。“禁止”则为第一个刷卡人通过以后，第二人刷卡才能有效；“允许”则为多少个人刷卡即允许连续多少个人通过。

- 5:“出入口开启时长”:设置开闸后，无人通行，闸机自动关闸的时长。
- 6:“计数器复位”:清空入口/出口通行次数，重新计数。
- 7:“设备机号”:控制板的设备号。一般不用设置。
- 8:“设备信息”:显示控制板的基本信息，如类型，型号等信息。
- 9:“闸机类型”:设置闸机的类型,共三个类型“翼闸”,“摆闸”(单摆),“对开摆闸”;是什么闸机就应设置成相应类型才可正常工作。默认为“翼闸”类型。
- 10:“系统初始化”:初始化控制板参数，初始化成功后，控制板参数恢复出厂设置。
- 11:“左边通行语音”:设置从左边通行时闸机需要播放的语音。如：把从左边通行时让闸机播放“欢迎光临”。
- 12:“右边通行语音”:设置从右边通行时闸机需要播放的语音。如：把右边通行时让闸机播放“一路平安”。
- 13:“测试语音”:自动依次播放控制板里面的语音，播放完后自动退出。
- 14:“电机转速”:用来设置电机的运转速度，值越小速度越慢。
- 15:“电机全速运行时长”:用来设置电机开闸与关闸的过程中电机运行最高速的时间。
例如：摆闸中开闸时摆杆需运行1S钟，电机全速运行时长设为0.8S，电机运行0.8S后降速运行直至到位，这样避免摆杆到位后突然降速引起的晃动。
- 16:“电机最长运行时间”:设置电机一次运行的最长时间，（控制板因外部检测出现故障或其他原无信号时）防止电机一直空转，默认为10S。
- 17:“允许红外重叠时间”:设置允许同时挡住2个红外的时间，由于某些闸机红外之间间距短（比如左红外与防夹很近），防止人体同时挡住2个红外语音会误报。
- 18:“延时关门时长”:用来设置人正常通行通过闸机后多长时间关闸，单位为“秒”，默认为0，不延时，即人通过以后马上关闸。
- 19:“开闸信号类型”:脉宽开闸：检测到一个信号（脉冲）过了后才开闸。高电平开闸：检测到信号即开闸。
- 20:“闸机测试”:反复开闸关闸测试，主要用于测试闸机控制板稳定性和老化测试，用户无需使用。

注意：

- 1.未经许可，系统上不得添加外围设备；
- 2.若在调试过程中，调试结果与所述功能不一致，请参阅常见故障及排除一节。

5 :通道闸常见故障处理及日常维护

- 5.1:刷卡测试OK后，摆门不开门，没有任何反应，或断电后不自动打开，重新检查一下测试主板上开闸信号线是否有掉落或接触不良，重新拔插。
- 5.2:方向指示的工作状态分别是，绿箭头指向左，指向右，或红色叉。如方向指示没有反应，或指示的方向不正确。可以换到另外一台测试，用好的对换试一下。重新检查一下接线
- 5.3:通道闸在断电后有自动打开功能，如果断电后不打开，导致原因是，里面的后备电池（蓄电池）电压不够，可用万用量电压有没有10V以上。

- 5.4:通道闸刷卡后,有一台开,有一台不开。重新检查一下同步线是否连好。保证连好以后,看不开的那一台的主板是否有收到开的信号,如没有,重新检查一下接线是否有掉落,主板上的插头是否有插好。
- 5.5:刷卡后,闸门打开,但闸门不关。这种情况通常是中间的防夹红外没有对好。在固定机箱之前,必须确定红外对好,才能正常开门关门。如果没有对好红外,上电后会报警提示。刷卡后请按方向指示箭头行使。
- 5.6:联机时开闸两台闸机不同步:检查联机线,线路是否松动或脱焊。
- 5.7:刷卡开闸后闸机要等门禁板闭合后才开闸:进菜单把闸机开闸信号类型改成高电平开闸。
- 5.8:闸机开闸后很长时间不关闸
- 5.8.1:检查出入口开启时长是否设置过长(参见系统参数设置操作说明)。
- 5.8.5:检查防夹红外光电开关,黑色输出信号端是否有12V电压(正常时为0V),否则光电开关发射端或接收端损坏。
- 5.9:开闸行人通过时报警
- 5.9.1:检查出入口开启时长是否设置过短(参见系统参数设置操作说明)。
- 5.9.2:检查进出红外线光电开关是否错接,也就是错将进向的光电开关信号接到了出向,而出向信号错接到了进向,如此造成误报警。
- 5.10:开闸行人通过时报警
- 5.10.1:检查出入口开启时长是否设置过短(参见系统参数设置操作说明)。
- 5.10.2:检查进出红外线光电开关是否错接,也就是错将进向的光电开关信号接到了出向,而出向信号错接到了进向,如此造成误报警。

6/注意事项

- 6.1:设备投入使用之前必须先通过功能调试,调试正常后方可投入使用;
- 6.2:设备上电时,严禁在通道内站人;
- 6.3:行人读卡通行时,在方向指示器标志未转成绿色,严禁进入通道;
- 6.4:行人通过通道时,不要在通道中间长时间逗留;
- 6.5:通过闸道时,不要拥挤,人与人之间应保持一定距离;
- 6.6:严禁不读卡,并快速通过闸道;
- 6.7:建议在设备工作显眼处标识本机通行须知,指导通行者安全有序通过闸机通道;
- 6.8:设备未工作时要妥善管理好,严禁敲击、摇动设备;
- 6.9:设备处于关闭状态时,严禁用力推拉或撞击闸门;

注意:

- 1:有雷电时请勿使用本机,以防损坏本机;
- 2:要确保系统保护地可靠接上,以防造成人身伤害;

7/规格

类型	闸机
电源电压	Ac220±10% V、50HZ
驱动电机	直流电机 24V/40W
工控电脑	12VDC 5A
工作环境温度	-15OC - 60 OC
相对湿度	相对湿度≤90%、不凝露
通道宽	翼闸600mm 摆闸单台杆长600-900MM
通行速度	30人/分钟(常开模式)、20人/分钟(常闭模式)
闸门开、关时间	翼闸0.8秒,摆闸1-2秒

8/产品尺寸

翼闸尺寸图

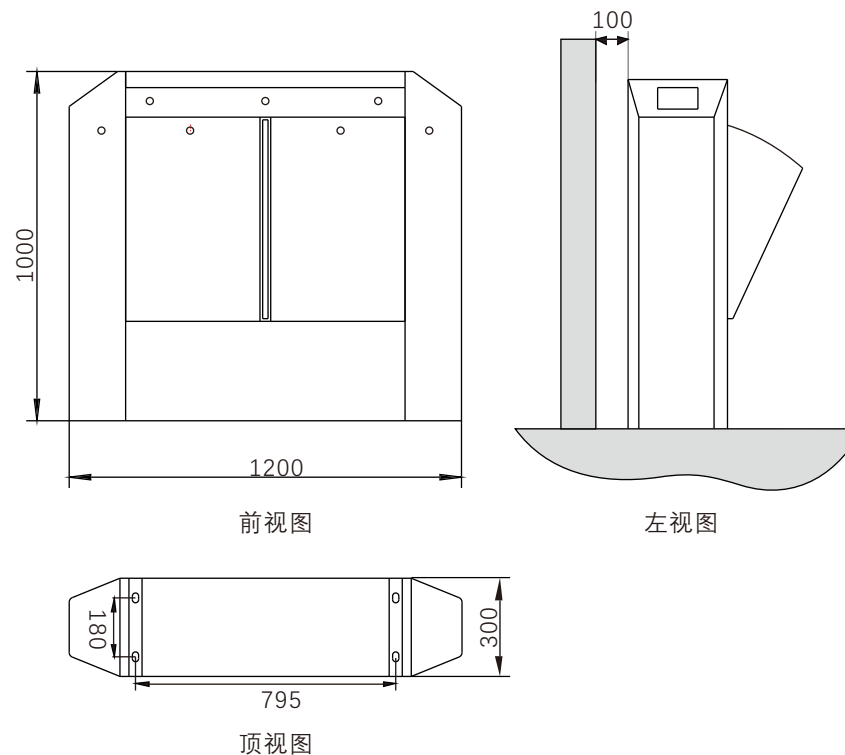

摆闸尺寸图

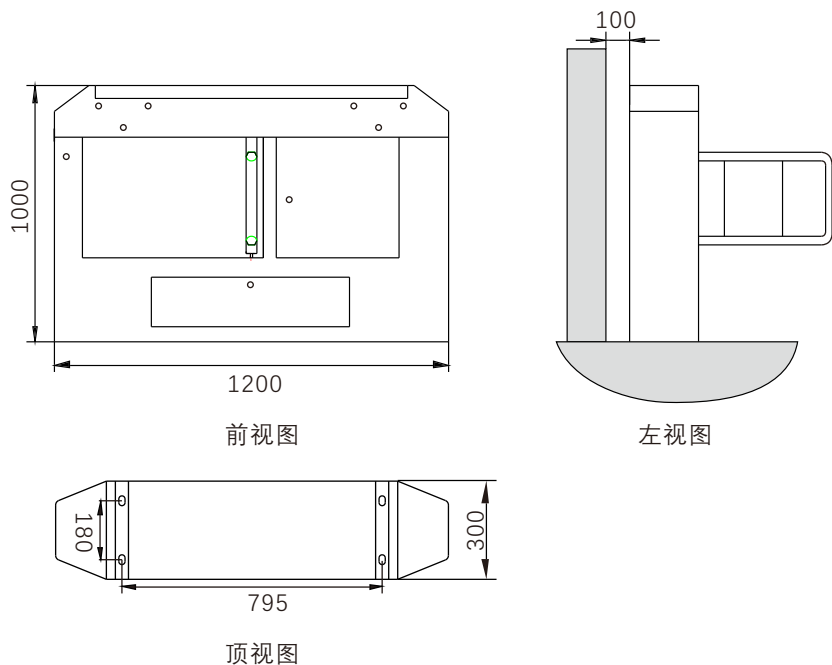

13/客户经销商信息表

客户姓名		联系电话		邮政编码	
客户地址					
产品名称		产品型号			
经销商名称		联系电话		邮政编码	
经销商地址					
购买日期					

13/产品维修表

送修日期	故障描述	维修处理	维修人	维修单位盖章

注意：由授权维修单位进行维修、填写维修记录并加盖公章，否则维修记录无效

13/产品保修与服务

保修说明

- 本公司产品自购买之日起一年内，若出现非人为损坏的性能故障，本公司将负责给予免费维修。
- 免费维修期内人为或自然灾害引起的故障或损坏，需收取维修成本费；
- 免费维修期以外的维修服务需收取维修成本费

以下情况不属保修范围

因不正常操作及人为或自然灾害而引起的损坏
自行拆卸改换机内任何部分（如：线路、零件）后造成损坏
非我方指定的专业技术人员指导安装而引起的故障
不接收由于擅自改装或加装其他功能后出现故障的机器。

注意：保存保修卡及购机发票作为本机的保修凭证，请用户妥善保存，遗失不补。